

INSPIRON™

GHID DE CONFIGURARE



INSPIRON™

GHID DE CONFIGURARE

Model legal: Seria P11S

Tip de reglementare: P11S001; P11S002

Atenționări, note și avertismente

 **NOTĂ:** NOTĂ indică informații importante care vă ajută să utilizați mai bine computerul.

 **ATENȚIE:** ATENȚIE indică un pericol potențial de deteriorare a hardware-ului sau de pierdere de date și vă arată cum să evitați problema.

 **AVERTISMENT:** AVERTISMENT indică un pericol potențial de deteriorare a bunurilor, de vătămare corporală sau de deces.

Dacă ați achiziționat un computer Dell™ Seria n, orice referințe din prezentul document la sistemele de operare Microsoft® Windows® nu sunt aplicabile.

Informațiile din acest document pot fi modificate fără notificare.

© 2010 Dell Inc. Toate drepturile rezervate.

Este strict interzisă reproducerea sub orice formă a acestor materiale fără autorizația scrisă a Dell Inc.

Mărcile de comerț utilizate în acest text: *Dell*, logo-ul *DELL*, *YOURS IS HERE*, *Inspiron*, *Solution Station* și *DellConnect* sunt mărci de comerț ale Dell Inc.; *Microsoft*, *Windows*, *Windows Vista* și logo-ul butonului de start *Windows Vista* sunt mărci de comerț sau mărci înregistrate ale Microsoft Corporation în SUA și/sau alte țări; *Ubuntu* este o marcă de comerț înregistrată a Canonical Ltd.; *AMD*, *AMD Athlon*, *AMD Radeon*, *AMD Turion* și *ATI Mobility Radeon* sunt mărci de comerț ale Advanced Micro Devices, Inc.; *Bluetooth* este marcă înregistrată a Bluetooth SIG, Inc. și este utilizată de Dell sub licență.

Alte mărci și denumiri comerciale pot fi utilizate în acest document pentru referire fie la entitățile care au drepturi asupra mărcilor și denumirilor, fie la produsele acestora. Dell Inc. neagă orice interes patrimonial asupra mărcilor mărci de comerț și denumirilor comerciale cu excepția celor care îi aparțin.

Cuprins

Instalarea laptopului dvs. Inspiron	5	Caracteristici vedere din spate	26
Înainte de instalarea calculatorului	5	Vedere din față - Caracteristici	27
Conectarea adaptorului de c.a.	6	Lumini și indicatoare de stare	28
Conectarea cablului de rețea (opțional).	7	Caracteristici tastatură și bază calculator	30
Apăsați butonul de alimentare de la rețea	8	Gesturi pentru touchpad	32
Instalarea sistemului de operare	9	Taste de control multimedia.	34
Creați suportul media de recuperare a sistemului (recomandat)	10	Caracteristici afișaj	36
Instalarea cartei SIM (opțional).	12	Scoaterea și remontarea bateriei.	38
Activarea sau dezactivarea conexiunii wireless (opțional).	14	Caracteristici Software	40
Conectarea unității optice externe (opțional).	16	Dell DataSafe Online Backup	41
Instalarea tunerului TV (opțional)	17	Dell Dock	42
Conectarea la Internet (opțional).	17	Rezolvare probleme.	44
Utilizarea laptopului dvs. Inspiron	22	Coduri sonore	44
Caracteristici vedere din dreapta.	22	Probleme de rețea.	45
Vedere din stânga - Caracteristici	24	Probleme de alimentare	45
		Probleme privind memoria	47
		Blocaje și probleme de software	47

Utilizarea instrumentelor de asistență	50	Serviciul automat pentru situația comenzilor	71
Centrul de asistență Dell	50	Informații despre produse	71
My Dell Downloads (Descărcările mele Dell)	51	Returnarea articolelor pentru reparații în termenul de garanție sau pentru înlocuire	72
Mesaje sistem	51	Înainte de a apela	74
Utilitarul Hardware Troubleshooter	54	Cum se poate contacta Dell	76
Dell Diagnostics	54	Găsirea mai multor informații și resurse	77
Restabilirea sistemului de operare	59	Specificații	80
System Restore (Restaurare sistem)	60	Anexă	86
Dell DataSafe Local Backup	61	Anunț produs Macrovision	86
Suport media de recuperare a sistemului	64	Informații pentru NOM sau Official Mexican Standard (Standardul oficial mexican) (Numai pentru Mexic)	87
Dell Factory Image Restore (Restaurarea imaginii din fabrică Dell)	65	Index	88
Obținere ajutor	68		
Serviciul Suport și serviciu tehnic pentru clienți	69		
DellConnect	69		
Servicii online	70		

Instalarea laptopului dvs. Inspiron

Această secțiune oferă informații despre instalarea laptopului Dell™ Inspiron™.

Înainte de instalarea calculatorului

Când stabiliți amplasamentul calculatorului, asigurați-vă că există acces ușor la o sursă de curent, ventilație adecvată și o suprafață plană pe care acesta să stea.

Limitarea ventilației în jurul laptopului Inspiron poate conduce la încălzirea excesivă a acestuia. Pentru a preveni încălzirea excesivă, lăsați spațiu de cel puțin 10,2 cm (4 inchi) în spatele calculatorului și minimum 5,1 cm (2 inchi) pe celelalte părți. Nu trebuie să așezați niciodată calculatorul pornit într-un spațiu închis, cum ar fi un dulap sau un sertar.

 **AVERTISMENT:** Nu blocați, nu forțați obiecte înăuntru și nu permiteți acumularea prafului în orificiile de ventilație. Nu plasați computerul Dell™ într-un mediu neaerisit, cum ar fi un geamantan, pe suprafețe textile, precum covoare, în timp ce funcționează. Blocarea aerisirii poate cauza defectarea computerului, poate reduce performanța computerului sau poate provoca incendii. Când se încălzește prea tare, calculatorul pornește ventilatorul. Zgomotul ventilatorului este normal și nu indică existența unei probleme legate de ventilator sau de calculator.

 **ATENȚIE:** Plasarea sau așezarea în stivă de obiecte grele sau ascuțite pe calculator poate cauza deteriorarea permanentă a calculatorului.

Conectarea adaptorului de c.a.

Conectați adaptorul de c.a. la computer, apoi introduceți-l într-o priză electrică sau într-un dispozitiv de protecție la supratensiuni.

⚠️ AVERTISMENT: Adaptorul de c.a. poate fi conectat la prize electrice din întreaga lume. Cu toate acestea, tipurile de conectori și cabluri de alimentare multiplă diferă de la o țară la alta. Utilizarea unui cablu necorespunzător sau conectarea incorectă a unui cablu la cablul de alimentare multiplă sau la priza electrică poate provoca incendii sau deteriorarea permanentă a computerului.

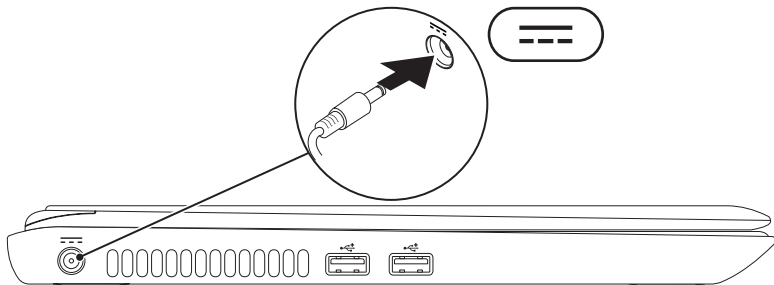

Conectarea cablului de rețea (opțional)

Pentru a utiliza o conexiune de rețea prin cablu, introduceți cablul de rețea.

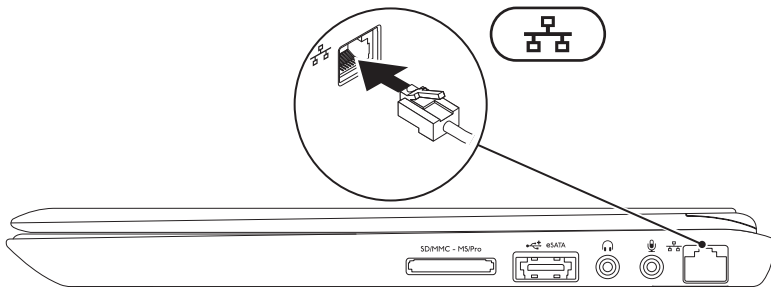

Apăsați butonul de alimentare de la rețea

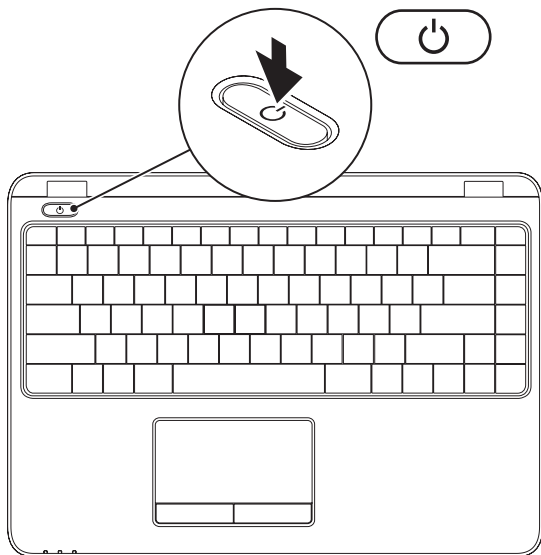

Instalarea sistemului de operare

Computerul dvs. este preconfigurat cu sistemul de operare pe care l-ați selectat în momentul achiziționării.

Instalarea Microsoft Windows

Pentru a instala Microsoft® Windows® pentru prima oară, urmați instrucțiunile afișate pe ecran. Acești pași sunt obligatorii și efectuarea lor poate dura ceva timp. Ecranele de instalare Windows vă vor conduce prin câteva proceduri inclusiv acceptarea acordurilor de licență, setarea preferințelor și configurarea unei conexiuni la Internet.

 **ATENȚIE:** Nu întrerupeți procesul de instalare a sistemului de operare. Acest lucru poate cauza nefuncționarea computerului și va trebui să reinstalați sistemul de operare.

 **NOTĂ:** Pentru a avea performanțe optime pe computerul dvs., se recomandă să descărcați și să instalați cel mai recent BIOS și cele mai noi drivere disponibile pe site-ul **support.dell.com**.

 **NOTĂ:** Pentru mai multe informații despre sistemul de operare și caracteristici, consultați **support.dell.com/MyNewDell**.

Instalarea Ubuntu

Pentru a instala Ubuntu® pentru prima oară, urmați instrucțiunile afișate pe ecran. Consultați documentația Ubuntu pentru mai multe informații specifice sistemului de operare.

Creați suportul media de recuperare a sistemului (recomandat)

 **NOTĂ:** Este recomandat să creați un suport media de recuperare a sistemului imediat ce configurați Microsoft Windows.



Suportul media de recuperare a sistemului poate fi utilizat pentru a restaura computerul la starea de funcționare din momentul cumpărării, păstrând fișierele de date (fără a fi necesar discul cu *sistemul de operare*). Puteți să utilizați suportul media de recuperare a sistemului dacă modificările de hardware, software, drivere sau alte setări de sistem au lăsat computerul într-o stare de funcționare nedorită.

Pentru a crea suportul media de recuperare a sistemului veți avea nevoie de următoarele:

- Dell DataSafe Local Backup
- Cheie USB cu o capacitate minimă de 8 GB sau DVD-R/DVD+R/Blu-ray Disc™

 **NOTĂ:** Dell DataSafe Local Backup nu acceptă discuri reinscriptibile.

Pentru a crea un suport media de recuperare a sistemului:

1. Asigurați-vă că adaptorul de c.a. este conectat (consultați „Conectați adaptorul de c.a.” la pagina 6).
 2. Introduceți discul sau cheia USB în computer.
 3. Faceți clic pe **Start**  → **Programs** (Programe) → **Dell DataSafe Local Backup**.
 4. Faceți clic pe **Create Recovery Media** (Creare suport media de recuperare).
 5. Urmați instrucțiunile de pe ecran.
-  **NOTĂ:** Pentru informații referitoare la utilizarea suportului media de recuperare a sistemului, consultați „Suport media de recuperare a sistemului” de la pagina 64.

Instalarea cartelei SIM (opțional)

 **NOTĂ:** Instalarea unei cartele SIM nu este necesară dacă utilizați o cartelă EVDO pentru a accesa Internetul.

Instalarea unei cartele Modul de identitate abonat (SIM) pe computer vă permite să vă conectați la Internet. Pentru a avea acces la Internet trebuie să vă aflați în rețeaua furnizorului de servicii de telefonie mobilă.

Pentru a instala cartela SIM:

1. Opriți calculatorul.
2. Scoateți bateria (vezi „Scoaterea și înlocuirea bateriei” la pagina 38).
3. În compartimentul bateriei, glisați cartela SIM în slotul pentru cartela SIM.
4. Înlocuiți bateria (vezi „Scoaterea și înlocuirea bateriei” la pagina 38).
5. Porniți computerul.

- 1 Slot cartelă SIM
- 2 Cartelă SIM
- 3 Compartiment baterie

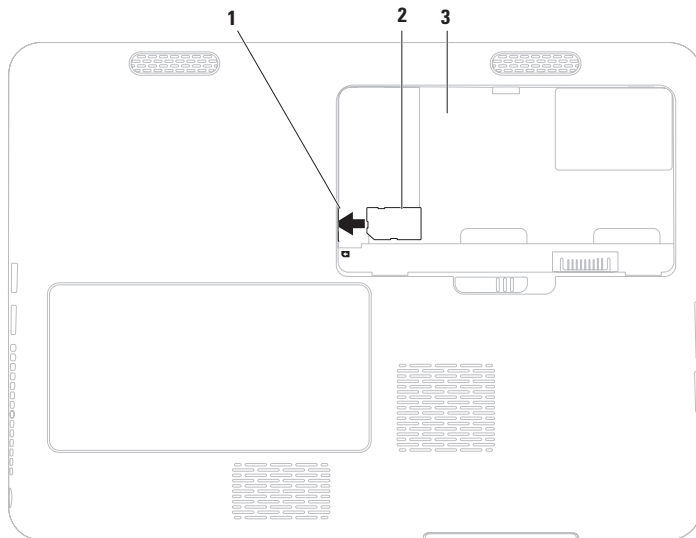

Activarea sau dezactivarea conexiunii wireless (opțional)

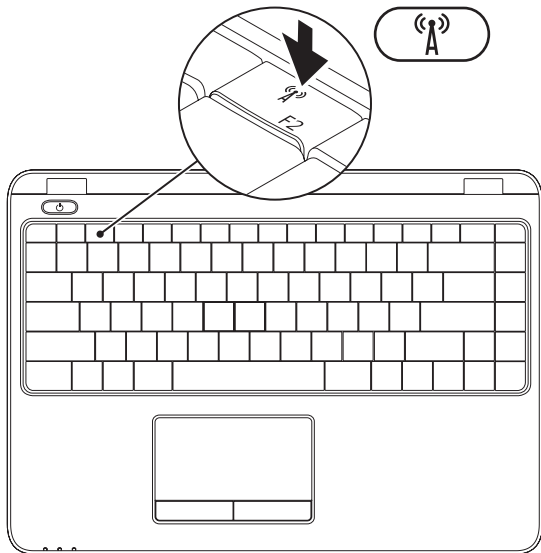

- NOTĂ:** Caracteristica wireless este disponibilă pe computerul dvs. doar dacă ați comandat un card WLAN în momentul cumpărării. Pentru mai multe informații despre cardurile acceptate de computer, consultați „Specificații” de la pagina 80.

Pentru activarea sau dezactivarea conexiunii wireless:

1. Asigurați-vă că computerul este pornit.
2. Apăsați tasta  wireless de pe tastatură.
Starea wireless curentă este afișată pe ecran.

Wireless activat



Wireless dezactivat



3. Apăsați tasta  wireless din nou pentru a comuta între modurile de activare sau dezactivare a conexiunii wireless.

- NOTĂ:** Tasta pentru wireless vă permite să dezactivați rapid dispozitivele radio wireless (Wi-Fi și Bluetooth®), cum ar fi în cazul în care vi se solicită dezactivarea tuturor dispozitivelor radio wireless în timpul unei călătorii cu avionul.

Conectarea unității optice externe (opțional)

NOTĂ: computerul dvs. nu este dotat cu o unitate optică internă. Utilizați o unitate optică pentru procedurile care implică discuri.

Conectați unitatea optică externă la conectorii USB de pe computer.

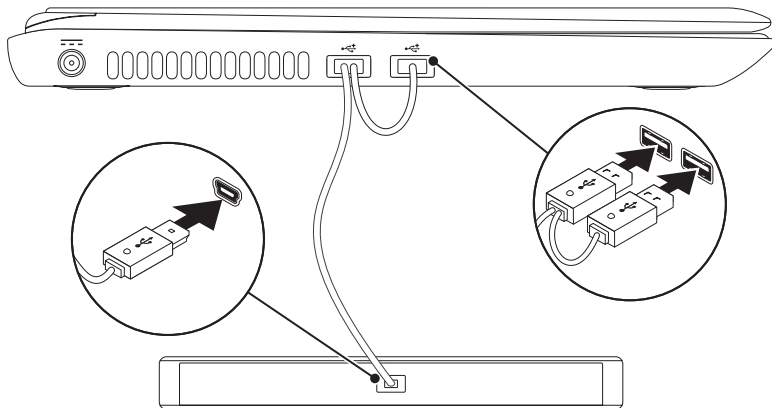

Instalarea tunerului TV (opțional)

 **NOTĂ:** Disponibilitatea tunerului TV depinde de regiune.

Pentru a instala tunerul TV pentru prima dată:

1. Faceți clic pe **Start**  → **All Programs**
(Toate programele) → **Windows Media Center**.
2. Urmați instrucțiunile de pe ecran.

Conectarea la Internet (opțional)

Pentru a vă conecta la Internet, aveți nevoie de un modem extern sau de o conexiune de rețea și de un furnizor de servicii Internet (ISP).

Dacă nu ați comandat inițial un modem USB sau un adaptor WLAN, puteți să le cumpărați de pe site-ul **www.dell.com**.

Configurarea unei conexiuni Internet cablate

- Dacă utilizați o conexiune dial-up, conectați cablul telefonic la modemul USB extern opțional și la conectorul telefonic de perete înainte de a configura conexiunea la Internet.
- Dacă utilizați o conexiune DSL sau prin modem de cablu/satelit, contactați furnizorul de servicii Internet sau serviciul de telefonie mobilă pentru instrucțiuni de configurare.

Pentru a încheia configurarea conexiunii cu fir la Internet, urmați instrucțiunile din „Configurarea conexiunii la Internet” de la pagina 19.

Configurarea unei conexiuni wireless

 **NOTĂ:** Pentru a instala un ruter fără fir, consultați documentația pe care ați primit-o odată cu ruterul.

Înainte de a putea utiliza conexiunea de Internet fără fir, trebuie să vă conectați la un ruter.

Pentru a configura conexiunea la un ruter fără fir: *Windows Vista*[®]

1. Verificați să aveți activată conexiunea wireless la computer (vezi „Enable or Disable Wireless” (Activarea sau dezactivarea conexiunii wireless) la pagina 14).
2. Salvați și închideți orice fișier deschis și părăsiți orice program deschis.
3. Faceți clic pe **Start**  → **Connect To** (Conectare la).
4. Urmăriți instrucțiunile de pe ecran pentru a finaliza configurarea.

Windows® 7

1. Verificați să aveți activată conexiunea wireless la computer (vezi „Enable or Disable Wireless” (Activarea sau dezactivarea conexiunii wireless) la pagina 14).
2. Salvați și închideți toate fișiere deschise și părăsiți toate programele deschise.
3. Faceți clic pe **Start**  → **Control Panel** (Panou de control).
4. În caseta de căutare, tastați `network`, apoi faceți clic pe **Network and Sharing Center** → (Centru rețea și partajare) **Connect to a network** (Conectare la rețea).
5. Urmați instrucțiunile de pe ecran pentru a finaliza configurarea.

Configurarea conexiunii Internet

Furnizorii de servicii Internet (ISP) și ofertele acestora variază în funcție de țară. Contactați furnizorul dvs. de servicii Internet pentru ofertele disponibile în țara dvs.

Dacă nu vă puteți conecta la Internet dar ați reușit acest lucru în trecut, furnizorul dumneavoastră de servicii Internet poate avea probleme temporare. Contactați furnizorul de servicii Internet pentru a verifica starea serviciului, sau încercați să vă conectați din nou mai târziu.

Trebuie să aveți la îndemână informațiile referitoare la ISP-ul dumneavoastră. Dacă nu aveți un furnizor de servicii Internet, programul asistent **Connect to the Internet** (Conectare la Internet) vă poate ajuta să obțineți unul.

Instalarea laptopului dvs. Inspiron

Pentru configurarea conexiunii Internet:

Windows Vista

1. Salvați și închideți toate fișiere deschise și părăsiți toate programele deschise.
2. Faceți clic pe **Start**  → **Control Panel** (Panou de control).
3. În caseta de căutare, tastați *network*, apoi faceți clic pe **Network and Sharing Center** → **Set up a connection or network** (Configurare conexiune sau rețea) → **Connect to the Internet** (Conectare la Internet).

Va apărea fereastra **Connect to the Internet** (Conectare la Internet).

 **NOTĂ:** Dacă nu știți ce tip de conexiune să selectați, faceți clic pe **Help me choose** (Ajutor pentru selectare) sau contactați furnizorul de servicii Internet.

4. Urmăriți instrucțiunile de pe ecran și folosiți informațiile de configurare furnizate de ISP-ul dumneavoastră pentru a încheia configurarea.

Windows 7

1. Salvați și închideți toate fișiere deschise și părăsiți toate programele deschise.
2. Faceți clic pe **Start**  → **Control Panel** (Panou de control)
3. În caseta de căutare, tastați *network*, apoi faceți clic pe **Network and Sharing Center** → **Set up a connection or network** (Configurare conexiune sau rețea) → **Connect to the Internet** (Conectare la Internet).

Va apărea fereastra **Conectarea la Internet** (Conectare la Internet).

 **NOTĂ:** Dacă nu știți ce tip de conexiune să selectați, faceți clic pe **Help me choose** (Ajutor pentru selectare) sau contactați furnizorul de servicii Internet.





4. Urmăriți instrucțiunile de pe ecran și folosiți informațiile de configurare furnizate de ISP-ul dumneavoastră pentru a încheia configurarea.

Utilizarea laptopului dvs. Inspiron

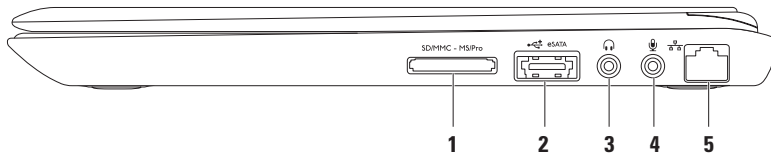
În acest capitol sunt prezentate informații despre caracteristicile pe care le are laptopul Inspiron.



Caracteristici vedere din dreapta



-
- 1  **Cititor de carduri media 7 în 1** — Oferă un mod rapid și ușor de a vizualiza și a partaja fotografiile digitale, muzică, clipuri video și documente salvate pe carduri de memorie.
NOTĂ: Calculatorul dvs. este livrat cu un blank din plastic instalat în slotul cardului media. Cardurile blank protejează sloturile neutilizate împotriva prafului și a altor particule. Păstrați cardul blank pentru utilizare atunci când niciun card media nu este instalat în slot. Cardurile blank de la alte calculatoare s-ar putea să nu se potrivească la calculatorul dvs.
-
- 2  **Conector combinat eSATA/USB** — Se conectează la dispozitive de stocare compatibile eSATA (precum unități hard disk sau unități optice externe) sau dispozitive USB (precum mouse, tastatură, imprimantă, unitate externă sau player MP3).
-
- 3  **Conector ieșire audio/căști** — Se conectează la o pereche de căști sau la o boxă alimentată separat sau la un sistem de sunet.
-
- 4  **Conector intrare audio/microfon** — Se conectează la un microfon sau la o sursă de semnal, pentru utilizare cu programe audio.
-
- 5  **Conector de rețea** — Conectează computerul dvs. la o rețea sau la un dispozitiv de bandă largă, dacă utilizați o rețea cablată.
-

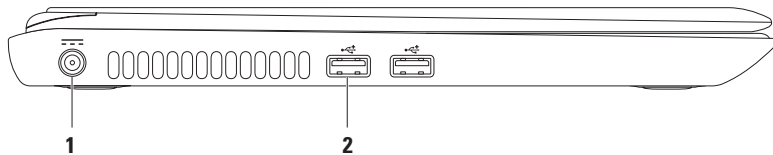

Vedere din stânga - Caracteristici

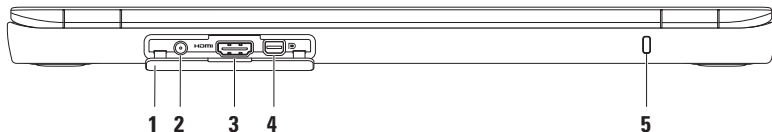

-
-  **Conector pentru adaptor de c.a** — Se conectează la un adaptor de c.a. pentru alimentarea calculatorului și încărcarea bateriei.
-
-  **Conectori USB 2.0 (2)** — Se conectează la dispozitive USB, cum ar fi mouse, tastatură, imprimantă, unitate externă sau player MP3.
-

Caracteristici vedere din spate



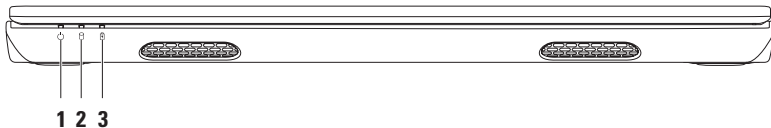

-
- 1 Capac conector** — Acoperă conectorul de intrare pentru antenă, conectorul HDMI și conectorul mini-DisplayPort.
-
- 2 Conectorul de intrare pentru antenă (la modelele acceptate)** — Se conectează la o antenă externă pentru a vizualiza programe utilizând placa tuner TV (opțional).
-
- 3  Conector HDMI** — Se conectează la un televizor pentru transmiterea semnalelor video și audio 5.1.
NOTĂ: Când este utilizat pentru conectarea unui monitor, se va transmite numai semnalul video.
-
- 4  Conector Mini-DisplayPort** — Conector standard pentru interfață digitală care acceptă monitoare și proiectoare DisplayPort externe.
-
- 5 Fantă pentru cablu de securitate** — Se atașează la computer un cablu de securitate disponibil în comerț.
NOTĂ: Înainte de a cumpăra un cablu de securitate, asigurați-vă că acesta intră în slotul pentru cablu de securitate de pe computer.
-

Vedere din față - Caracteristici



-
- 1  **Indicator luminos alimentare** — Indică stările de alimentare. Pentru mai multe informații despre indicatorul luminos de alimentare, consultați „Lumini și indicatori de stare” la pagina 28.

 - 2  **Lumina de activitate hard disk** — Se aprinde când computerul citește sau scrie date. O lumină albă continuă indică activitatea unității hard disk.
 ▲ **ATENȚIE: Pentru a preveni pierderea de date, nu închideți niciodată calculatorul când indicatorul luminos de activitate a hard diskului se aprinde cu intermitență.**

 - 3  **Lumina de stare a bateriei** — Indică nivelul de încărcare a bateriei. Pentru mai multe informații despre lumina de stare a bateriei, consultați „Lumini și indicatori de stare” de la pagina 28.
NOTĂ: Bateria se încarcă când computerul este alimentat de la adaptorul de c.a.
-

Lumini și indicatoare de stare

Indicator luminos de stare baterie

	Stare lumină indicator	Stare computer	Nivel încărcare baterie
Adaptor c.a.	alb continuu	Pornit oprit/hibernare/standby	încărcare <=98 %
	oprit	pornit/oprit/hibernare/ stanby	>98 %
Bateria	oprit	pornit/oprit/hibernare/ standby	>10%
	galben continuu	pornit/standby	<=10 %
	oprit	oprit/hibernare	<10%

 **NOTĂ:** Bateria se încarcă când computerul este alimentat de la adaptorul de c.a.



Lumină buton de alimentare/Indicator luminos alimentare 

Stare lumină indicator	Stare computer
alb continuu	Pornit
alb intermitent	standby
oprit	oprit/hibernare

 **NOTĂ:** Pentru informații despre problemele de alimentare, consultați „Probleme de alimentare” la pagina 45.

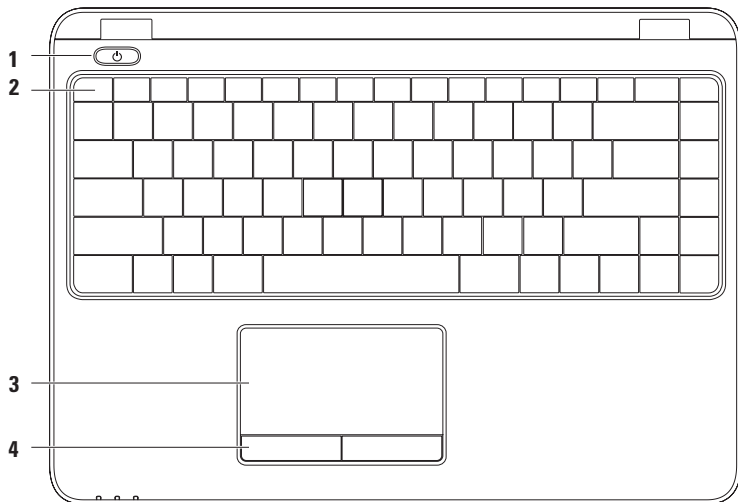
Caracteristici tastatură și bază calculator



-
- 1**  **Lumină buton de alimentare** — Când este apăsat, pornește și oprește computerul. Lumina din acest buton indică starea alimentării.
- Pentru mai multe informații despre indicatorul luminos de alimentare, consultați „Lumini și indicatori de stare” la pagina 28.
-
- 2** **Rând taste funcționale** — Tasta de activare sau dezactivare wireless, tastele de mărire și micșorare luminozitate, tastele multimedia și tasta de activare sau dezactivare touchpad se află pe acest rând.
- Pentru mai multe informații despre tastele multimedia, consultați „Taste de control multimedia” la pagina 34.
-
- 3** **Touchpad** — Oferă funcționalitatea unui mouse, de a deplasa cursorul, de a glisa sau a muta elemente selectate, precum și clic stânga prin apăsarea scurtă (bătaie ușoară cu degetul) pe suprafața sa.
- Touchpad-ul suportă caracteristicile Derulare, Lovire, Panoramară și Rotire. Pentru a schimba setările touchpad-ului, faceți dublu clic pe pictograma **touchpad Dell** din zona de notificare a desktop-ului. Pentru informații suplimentare, consultați „Gesturi pe touchpad” la pagina 32.
- NOTĂ:** Pentru a activa sau dezactiva touchpad-ul, apăsați tasta  de pe rândul tastelor funcționale al tastaturii.
-
- 4** **Butoanele touchpad-ului (2)** — Oferă funcții de clicstânga și clic dreapta similare cu cele ale unui mouse.
-

Gesturi pentru touchpad

Derulare

Vă permite să derulați conținutul. Caracteristica derulare include:

Panoramare — Vă permite să mutați focalizarea pe obiectul selectat când întreg obiectul nu este vizibil.

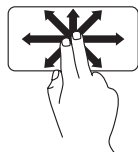

Deplasați două degete în direcția dorită pentru a derula și a panorama obiectul selectat.

Derulare verticală automată — Vă permite să derulați în sus sau în jos în fereastra activă.

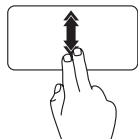

Deplasați rapid două degete în sus sau în jos pentru a activa derularea verticală automată.

Atingeți touchpad-ul pentru a opri derularea automată.

Derulare orizontală automată — Vă permite să derulați sau stânga sau la dreapta ferestrei active

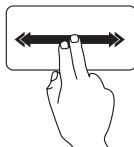

Deplasați rapid două degete la stânga sau la dreapta pentru a activa derularea automată orizontală.

Atingeți touchpad-ul pentru a opri derularea automată.

Lovire

Vă permite să parcurgeți conținutul înainte sau înapoi pe baza direcției de lovire.

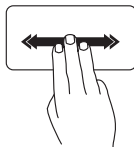

Deplasați rapid trei degete în direcția dorită pentru a schimba conținutul din fereastra activă.

Zoom

Permite creșterea sau reducerea măririi conținutului ecranului. Funcția zoom include:

Ciupire — Vă permite să măriți sau să micșorați prin apropierea sau îndepărtarea a două degete pe touchpad.

Pentru mărire:

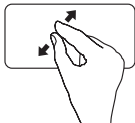

Îndepărtați două degete pentru a mări vizualizarea ferestrei active.

Pentru micșorare:

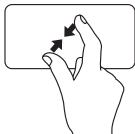

Apropiati două degete pentru a reduce vizualizarea ferestrei active.

Rotire

Vă permite să rotiți conținutul activ de pe ecran. Funcția rotire include:

Răsucire — Vă permite să rotiți conținutul activ în pași de 90° utilizând două degete, când un deget este fix și celălalt se rotește.

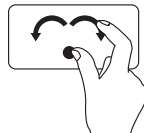

Ținând degetul mare pe loc, deplasați arătătorul într-o direcție arcuită la dreapta sau la stânga pentru a roti elementul selectat cu 90° în sens orar sau în sens antiorar.

Taste de control multimedia

Tastele de control multimedia se află pe rândul de taste funcționale al tastaturii. Pentru a utiliza comenzile multimedia, apăsați tasta necesară. Puteți să configurați tastele de control multimedia utilizând **Utilitarul System Setup (BIOS)** sau **Windows Mobility Center**.

Utilitarul System Setup (BIOS)

1. Apăsați <F2> în timpul POST (Power On Self Test) (Autotest la pornire) pentru a accesa utilitarul System Setup (BIOS).
2. În **Function Key Behavior** (Comportament taste funcționale), selectați **Multimedia Key First** (Întâi tasta multimedia) sau **Function Key First** (Întâi tasta funcțională).

Multimedia Key First — Aceasta este opțiunea implicită. Apăsați orice tastă multimedia pentru efectuarea acțiunii asociate. Pentru o tastă funcțională, apăsați <Fn> + tasta funcțională dorită.

Function Key First — Apăsați orice tastă funcțională pentru efectuarea acțiunii asociate. Pentru o tastă multimedia, apăsați <Fn> + tasta multimedia dorită.

 **NOTĂ:** Opțiunea **Multimedia Key First** este activă numai în cadrul sistemului de operare.

Windows Mobility Center

1. Apăsați tastele < ><x> pentru a lansa Windows Mobility Center.
2. În **Function Key Row** (Rând taste funcționale), selectați **Function Key** (Tasta funcțională) sau **Multimedia Key** (Tasta multimedia).



 Opriți sonorul

 Reduceți nivelul volumului

 Creștere volum sonor

 Redați pista sau capitolul anterior

 Redare sau pauză

 Redați pista sau capitolul următor

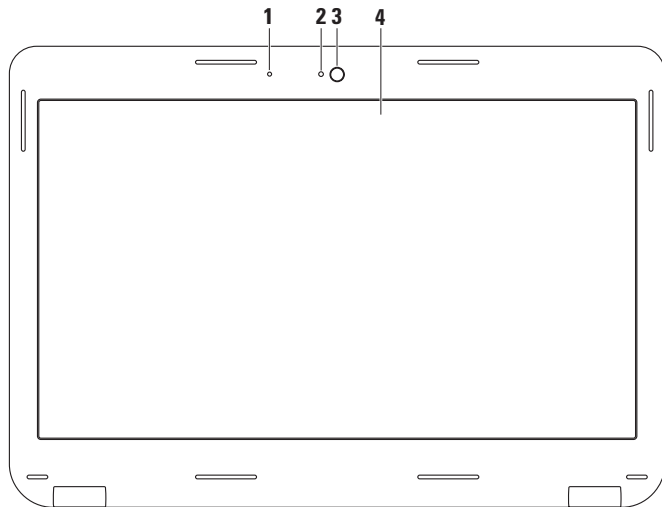

Caracteristici afișaj

Panoul afișajului include o cameră și un microfon.



-
- 1 Microfon** — Asigură sunet de înaltă calitate pentru conferințe și înregistrarea vocii.
 - 2 Indicator de activitate a camerei** — Indică starea pornit sau oprit a camerei.
 - 3 Cameră** — Cameră încorporată pentru captură video, conferință și chat.
 - 4 Ecran** — Afișajul poate varia în funcție de selecția făcută la achiziționarea computerului. Pentru mai multe informații despre afișaje, consultați *Ghidul tehnologic Dell* de pe unitatea hard disk sau la support.dell.com/manuals.
-

Scoaterea și remontarea bateriei

-  **AVERTISMENT:** Înainte de a începe efectuarea oricărei proceduri din această secțiune, aplicați măsurile de siguranță descrise în instrucțiunile livrate împreună cu computerul.
-  **AVERTISMENT:** Folosirea unei baterii necorespunzătoare poate provoca incendii sau explozii. Acest calculator ar trebui să utilizeze doar o baterie achiziționată de la Dell. Nu utilizați baterii de la alte calculatoare.
-  **AVERTISMENT:** Înainte să scoateți bateria, închideți calculatorul și scoateți cablurile externe (inclusiv adaptorul de c.a.).

Pentru a îndepărta bateria:

1. Opriți calculatorul și întoarceți-l cu baza în sus.
2. Deplasați zăvorul bateriei în poziția deblocat.
3. Ridicați bateria în afara compartimentului pentru baterie.

Pentru a înlocui bateria.

Puneți bateria în compartimentul pentru baterie și apăsați până când aceasta se fixează în poziție.

- 1 dispozitiv de eliberare a bateriei
- 2 baterie

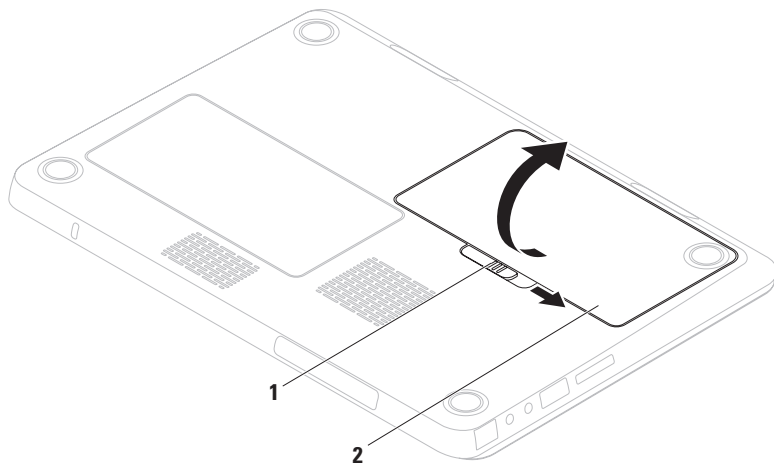

Caracteristici Software

 **NOTĂ:** Pentru mai multe informații despre funcțiile descrise în această secțiune, consultați *Ghidul tehnologic Dell* de pe unitatea hard disk sau la support.dell.com/manuals.

Recunoaștere facială FastAccess

Computerul dvs. poate dispune de caracteristica de recunoaștere facială FastAccess. Această caracteristică menține securitatea computerului Dell prin învățarea aspectului unic al feței dvs. și o utilizează pentru a verifica identitatea pentru a furniza automat informații de conectare în loc să introduceți dvs. aceste informații (precum conectarea la un cont Windows sau la site-uri Web securizate). Pentru mai multe informații, faceți clic pe **Start**  → **Programs** → **FastAccess**.

Productivitate și comunicații

Puteți utiliza calculatorul pentru a crea prezentări, broșuri, felicitări, fluturași și tabele. De asemenea, puteți edita și vizualiza fotografii și imagini digitale. Pentru informații privind software-ul instalat pe computerul dvs., verificați comanda de achiziție.

După conectarea la Internet, puteți accesa site-uri web, puteți configura conturi de e-mail, puteți încărca și descărca fișiere.

Amuzament și multimedia

 **NOTĂ:** Computerul nu are o unitate optică internă, utilizați o unitate optică externă sau orice dispozitiv de stocare pentru procedura care implică discuri.

Puteți să utilizați calculatorul dvs. pentru a urmări videoclipuri, a juca jocuri, a crea propriile dvs. CD-uri/DVD-uri, a asculta muzică și posturi de radio pe Internet.

Puteți descărca sau copia fotografii și fișiere video de pe dispozitivele portabile, cum ar fi camere digitale și telefoane celulare. Aplicații software opționale vă permit să organizați și să creați fișiere audio și video care pot fi înregistrate pe disc, salvate pe produse portabile precum playere MP3 și dispozitive de divertisment portabile, sau redade și vizualizate direct pe televizoare conectate, proiectoare și echipament home theater.

Dell DataSafe Online Backup

 **NOTĂ:** Dell DataSafe Online (Copiere de siguranță online DataSafe) poate să nu fie disponibilă în toate regiunile.

 **NOTĂ:** Se recomandă o conexiune de bandă largă pentru viteze mari de încărcare/descărcare.

Dell DataSafe Online (Copiere de siguranță online DataSafe) este un serviciu automat de copiere de siguranță și restaurare care contribuie la protejarea datelor dvs. și a altor fișiere de incidente catastrofale, precum furt, incendiu sau dezastre naturale. Puteți să accesați serviciul de pe computer utilizând un cont-protejat cu parolă.

Pentru informații suplimentare, accesați site-ul **delldatasafe.com**.

Pentru programarea efectuării copiilor de siguranță:

1. Faceți dublu clic pe pictograma pentru Dell DataSafe Online  de pe bara de activități.
2. Urmați instrucțiunile care apar pe ecran.

Dell Dock

Dell Dock este un grup de pictograme care oferă acces ușor la aplicații, fișiere și dosare utilizate frecvent. Puteți personaliza Dock prin:

- Adăugarea sau ștergerea de pictograme
- Schimbarea culorii și locației Dock
- Gruparea iconurilor asemănătoare în categorii
- Schimbarea comportamentului iconurilor



Adăugarea unei categorii

1. Faceți clic dreapta pe Dock, faceți clic pe **Add** (Adăugare) → **Category** (Categorie). Este afișată fereastra **Add/Edit Category** (Adăugare/Editare categorie).
2. Introduceți un titlu pentru categorie în câmpul **Title** (Titlu).
3. Selectați o pictogramă pentru categoria din caseta **Select an image:** (Selectați o imagine).
4. Faceți clic pe **Save** (Salvare).

Adăugarea unei pictograme

Glisați și fixați pictograma în Dock sau o categorie.

Eliminați o categorie sau pictogramă

1. Faceți clic dreapta pe categoria sau pictograma de pe Dock și faceți clic pe categoria **Delete shortcut** (Ștergere scurtătură) sau **Delete category** (Ștergere categorie).
2. Urmați instrucțiunile de pe ecran.

Personalizarea Dock

1. Faceți clic dreapta pe Dock și faceți clic pe **Advanced Setting...** (Setări avansate).
2. Alegeți opțiunea dorită pentru a personaliza grupul Dock.

Rezolvare probleme

În această secțiune sunt furnizate informații pentru depanarea calculatorului dvs. Dacă nu puteți să vă rezolvați problema utilizând următoarele recomandări, consultați „Utilizare instrumente de suport” de la pagina 50 sau „Cum se poate contacta Dell” de la pagina 76.

 **AVERTISMENT: Numai personalul de service instruit trebuie să scoată capacul computerului. Consultați Manualul de întreținere la support.dell.com/manuals pentru instrucțiuni de service avansate.**

Coduri sonore

Computerul ar putea emite o serie de bipuri în timpul secvenței de pornire, dacă există erori sau probleme. Această serie de bipuri, numită cod sonor, identifică o problemă. Notați codul sunetului și contactați Dell (consultați „Cum se contactează Dell” la pagina 76).

 **NOTĂ:** Pentru a înlocui componente, vezi *Manualul de service* pe site-ul **support.dell.com/manuals**.

Cod sonor	Problemă posibilă
Unu	Posibilă defectare a plăcii de bază - eroare sumă de verificare ROM BIOS
Doi	Nu s-a detectat RAM NOTĂ: Dacă ați instalat sau ați înlocuit modulul de memorie, verificați ca acesta să fie așezat corect.
Trei	Posibilă defectare a plăcii de bază — Eroare chipset
Patru	Eroare citire/scriere RAM
Cinci	Eroare ceas timp real
Șase	Defect placă sau chip video

Cod sonor	Problemă posibilă
Șapte	Defect procesor
Opt	Defect ecran

Probleme de rețea

Conexiuni fără fir

În cazul în care conexiunea la rețeaua wireless este pierdută —

Ruterul fără fir este offline (neconectat) sau conexiunea fără fir a fost dezactivată pe calculator.

- Verificați ca ruterul wireless să fie conectat la sursa dvs. de date (modem de cablu sau hub de rețea).
- Verificați să aveți activată conexiunea wireless la computer (vezi „Enable or Disable Wireless” (Activarea sau dezactivarea conexiunii wireless) la pagina 14).
- Restabilirea conexiunii la ruterul wireless (vezi „Configurarea conexiunii wireless” la pagina 18).

- Pot exista interferențe care vă blochează sau vă întrerup conexiunea fără fir. Încercați să restabiliți conexiunea mutând calculatorul mai aproape de ruterul fără fir.

Conexiuni cablate

În cazul în care conexiunea la rețeaua wireless este pierdută — Cablul este slăbit sau deteriorat.

Verificați cablul pentru a vă asigura că este conectat și nu este deteriorat.

Probleme de alimentare

Dacă indicatorul luminos de alimentare este stins — Computerul este oprit, în mod hibernare sau nu este alimentat.

- Apăsați butonul de alimentare. Computerul își reia funcționarea normală dacă este oprit sau în starea de hibernare.
- Reinstalați adaptorul de c.a. atât în conectorul de alimentare al computerului cât și în priza electrică.

Rezolvare probleme

- În cazul în care calculatorul este conectat la o multipriză, asigurați-vă că aceasta este conectată la o priză electrică și că este pornită.
- Ocoliți temporar dispozitivele de protecție pe alimentare și prelungitoarele de alimentare pentru a verifica dacă computerul pornește corespunzător.
- Asigurați-vă că priza funcționează, testând-o cu un alt dispozitiv, cum ar fi o lampă.
- Verificați conexiunile adaptorului de c.a. Dacă transformatorul de c.a. are indicator luminos, asigurați-vă că acesta este aprins.
- Dacă problema persistă, contactați Dell (vezi „Cum se poate contacta Dell” la pagina 76).

Dacă indicatorul luminos de alimentare este alb continuu și computerul nu răspunde —

Afișajul nu răspunde.

- Apăsați butonul de alimentare până când calculatorul se închide și apoi porniți-l din nou.
- Dacă problema persistă, contactați Dell (vezi „Cum se poate contacta Dell” la pagina 76).

Dacă indicatorul luminos de alimentare luminează intermitent alb — Computerul este în mod standby sau afișajul nu răspunde.

- Pentru a relua funcționarea normală, apăsați o tastă de pe tastatură, mișcați mouse-ul conectat sau mișcați un deget pe touchpad, sau apăsați butonul de alimentare.
- Dacă ecranul nu răspunde, apăsați butonul de alimentare până se închide computerul și apoi porniți-l din nou.
- Dacă problema persistă, contactați Dell (vezi „Cum se poate contacta Dell” la pagina 76).

Dacă se produc interferențe care îngreunează recepția la calculator — Un semnal nedorit creează interferențele prin întreruperea sau blocarea altor semnale. Unele cauze posibile ale apariției interferențelor sunt:

- Cablurile de alimentare, al tastaturii și al mouse-lui.
- Prea multe dispozitive conectate la o priză multiplă.
- Mai multe prize multiple conectate la aceeași priză electrică.

Probleme privind memoria

Dacă primiți un mesaj de memorie insuficientă —

- Salvați și închideți toate fișierele deschise și părăsiți toate programele deschise pe care nu le folosiți pentru a vedea dacă acest lucru rezolvă problema.
- Consultați documentația software-ului pentru cerințele minime de memorie. Dacă este necesar, instalați memorie suplimentară (consultați *Manualul de întreținere* la support.dell.com/manuals).
- Reintroduceți modulul (modulele) de memorie în conector(i) (pentru instrucțiuni, consultați *Manual de service pe site-ul support.dell.com/manuals*).
- Dacă problema persistă, contactați Dell (vezi "Cum se poate contacta Dell" la pagina 76).

Dacă apar alte probleme privind memoria —

- Rulați Dell Diagnostics (Diagnosticare Dell) (vezi „Diagnosticarea Dell” la pagina 54).
- Dacă problema persistă, contactați Dell (vezi "Cum se poate contacta Dell" la pagina 76).

Blocaje și probleme de software

În cazul în care calculatorul nu pornește — Asigurați-vă că adaptorul de c.a. este conectat strâns la computer și la priza electrică.

Dacă un program încetează să mai răspundă —

Închideți programul:

1. Apăsați simultan <Ctrl><Shift><Esc>.
2. faceți clic pe **Applications** (Aplicații).
3. Selectați programul care nu mai răspunde.
4. Faceți clic pe **End Task** (Oprire sarcină).

Dacă un program se blochează în mod repetat — Verificați documentația software-ului. Dacă este necesar, dezinstalați și reinstalați programul.

 **NOTĂ:** Software-ul include în general instrucțiuni de instalare în documentația aferentă sau pe CD.

În cazul când calculatorul nu mai răspunde la comenzi sau apare un ecran complet albastru —

 **ATENȚIE:** Este posibil să pierdeți date dacă nu reușiți să opriți calculatorul în mod corespunzător.

Dacă nu reușiți să obțineți un răspuns prin apăsarea unei taste pe tastatură sau prin deplasarea mouse-ului, apăsați și mențineți butonul de alimentare pentru cel puțin 8 până la 10 secunde până când calculatorul se oprește apoi reporniți calculatorul.

Dacă un program este proiectat pentru o versiune mai veche de sistem de operare Microsoft® Windows® —

Rulați Program Compatibility Wizard (Programul asistent pentru compatibilitatea programelor). Program Compatibility Wizard (Expert compatibilitate programe) configurează un program astfel încât să ruleze într-un mediu similar cu o versiune anterioară a sistemului de operare Microsoft Windows.

Pentru a rula Program Compatibility Wizard (Expert compatibilitate programe):

Windows Vista®

1. Faceți clic pe **Start**  → **Control Panel** (Panou de control) → **Programs** (Programe) → **Utilizați un program mai vechi cu această versiune de Windows.**
2. Pe ecranul de întâmpinare, faceți clic pe **Next** (Pasul următor).
3. Urmăriți instrucțiunile de pe ecran.

Windows® 7

1. Faceți clic pe **Start**  → **Control Panel** (Panou de control) → **Programs** (Programe) → **Run programs made for previous versions of Windows** (Rulare programe pentru versiuni anterioare de Windows).
2. Pe ecranul de întâmpinare, faceți clic pe Next (Pasul următor).
3. Urmați instrucțiunile de pe ecran.

Dacă aveți alte probleme de software —

- Faceți imediat copii de siguranță pentru fișierele dvs.
- Utilizați un program antivirus pentru a scana hard discul sau CD-urile.
- Salvați și închideți toate fișierele și programele deschise și închideți calculatorul din meniul **Start** .

- Verificați documentația software-ului sau contactați producătorul software-ului pentru informații privind rezolvarea problemelor:
 - Verificați dacă programul este compatibil cu sistemul de operare instalat pe calculator.
 - Verificați dacă sunt întrunite cerințele hardware minime necesare pentru rularea programului. Pentru detalii, consultați documentația software-ului.
 - Verificați dacă programul este instalat și configurat corespunzător.
 - Verificați dacă driverele pentru dispozitive intră în conflict cu programul.
 - Dacă este necesar, dezinstalați și reinstalați programul.

Utilizarea instrumentelor de asistență

Centrul de asistență Dell

Centrul de asistență Dell vă ajută să găsiți informațiile de service, de asistență și pe cele specifice sistemului de care aveți nevoie.

Pentru a lansa aplicația, faceți clic  pe pictograma din bara de sarcini.

Pagina de pornire **Centrul de asistență Dell** afișează numărul de model al calculatorului dumneavoastră, eticheta de service, codul de service expres și informații de contact pentru service.

În pagina de pornire găsiți legături pentru a accesa:



Ajută-te singur (depanare, securitate, performanțele sistemului, rețea/Internet, copii de siguranță/ restaurare și sistemul de operare Windows)



Alerte (alerte asistență tehnică relevante pentru calculatorul dvs.)



Asistență de la Dell (Asistență tehnică cu DellConnect™, Serviciu asistență clienți, Instruire și tutoriale, Ajutorul cu Solution Station și scanare online cu PC CheckUp)



Despre sistem (Documentația sistemului, Informații privind garanția, Informații despre sistem, Îmbunătățiri și accesorii)

Pentru mai multe informații privind **Dell Support Center** (Centrul de asistență Dell) și instrumentele de asistență disponibile, faceți clic pe fila **Services** (Servicii) la **support.dell.com**.

My Dell Downloads (Descărcările mele Dell)

 **NOTĂ:** My Dell Downloads (Descărcările mele Dell) s-ar putea să nu fie disponibile în toate regiunile.

O parte din software-ul preinstalat pe computerul nou nu include un CD sau un DVD cu copie de siguranță. Acest software este disponibil la My Dell Downloads (Descărcările mele Dell). De pe acest site web puteți să descărcați software-ul disponibil pentru reinstalare sau să creați propriul suport media de siguranță.

Pentru a vă înregistra și a utiliza My Dell Downloads:

1. Accesați downloadstore.dell.com/media.
2. Urmați instrucțiunile de pe ecran pentru a vă înregistra și a descărca software-ul.
3. Reinstalați sau creați suport media de siguranță al software-ului pentru utilizare ulterioară.

Mesaje sistem

Dacă calculatorul are o problemă sau o eroare, poate afișa un mesaj sistem care vă va ajuta să identificați cauza și acțiunea necesară pentru rezolvarea problemei.

 **NOTĂ:** Dacă mesajul afișat nu este listat în exemplele următoare, consultați documentația sistemului de operare sau a programului care rula atunci când a fost afișat mesajul. Ca alternativă, puteți consulta *Ghidul tehnologic Dell* de pe unitatea hard disk sau la support.dell.com/manuals sau consultați „Cum se contactează Dell” de la pagina 76 pentru asistență.

Alert! Previous attempts at booting this system have failed at checkpoint [nnnn]. For help in resolving this problem, please note this checkpoint and contact Dell Technical Support (Alertă! Încercările anterioare de pornire a acestui sistem au eșuat la punctul de verificare [nnnn]. Pentru ajutor în rezolvarea acestei probleme, vă rugăm să notați punctul de verificare respectiv și să contactați Asistența tehnică Dell) — Computerul nu a reușit să termine rutina de bootare de trei ori la rând din cauza aceleași erori. Contactați Dell (vezi „Cum se contactează Dell” la pagina 76).

CMOS checksum error (Eroare sumă de verificare CMOS) — Eroare posibilă a plăcii de sistem sau baterie RTC slabă. Înlocuiți bateria (consultați *Manualul de service* la support.dell.com/manuals) sau contactați Dell (consultați „Cum se contactează Dell” la pagina 76).

CPU fan failure (Defect ventilator CPU) — Ventilatorul CPU s-a defectat. Înlocuiți ventilatorul CPU (consultați *Manualul de întreținere* la support.dell.com/manuals).

Hard-disk drive failure (Defecțiune unitate hard disk) — Posibil defect al hard diskului în timpul efectuării rutinei POST. Contactați Dell (vezi „Cum se poate contacta Dell” la pagina 76).

Hard-disk drive read failure (Eroare de citire a hard diskului) — Posibil defect al hard diskului în timpul testului HDD la bootare. Contactați Dell (vezi „Cum se poate contacta Dell” la pagina 76).

Keyboard failure (Tastatură defectă) — Tastatură defectă sau cablu neconectat bine. Pentru a înlocui tastatura, consultați *Manualul de service* la support.dell.com/manuals.

No boot device available (Nu este disponibil niciun dispozitiv de bootare) — Nu există partiție bootabilă pe hard disk, cablul hard diskului nu este conectat bine sau nu există niciun dispozitiv bootabil.

- Dacă hard diskul este unitatea dvs. de bootare, asigurați-vă că are cablurile conectate și că unitatea este instalată corect și partiționată ca unitate de bootare.
- Intrați în programul de configurare a sistemului și asigurați-vă că informațiile referitoare la secvența de pornire sunt corecte (consultați *Ghidul tehnologic Dell* disponibil pe unitatea hard disk sau la support.dell.com/manuals).

No timer tick interrupt (Eroare întrerupere contor cronometru) — Un cip de pe placa de bază ar putea funcționa defectuos sau placa de bază este defectă. Contactați Dell (vezi „Cum se contactează Dell” la pagina 76).

USB over current error (Eroare de supracurent USB) — Deconectați dispozitivul USB. Dispozitivul dvs. USB are nevoie de mai mult curent pentru a funcționa corespunzător. Utilizați o sursă de alimentare externă pentru a conecta dispozitivul USB sau, dacă dispozitivul are două cabluri USB, conectați-le pe amândouă.

CAUTION - Hard Drive SELF MONITORING SYSTEM has reported that a parameter has exceeded its normal operating range. Dell recommends that you back up your data regularly. A parameter out of range may or may not indicate a potential hard drive problem (ANUNȚ - SISTEMUL DE AUTO MONITORIZARE Unitate Hard Disk a raportat că un parametru a depășit intervalul de funcționare normal. Dell recomandă să realizați copii de siguranță ale datelor în mod regulat. Un parametru în afara intervalului poate să indice sau nu o problemă potențială cu unitatea hard disk) — Eroare S.M.A.R.T, posibilă eroare unitate hard disk. Contactați Dell (vezi „Cum se contactează Dell” la pagina 76).

Utilitarul Hardware Troubleshooter

Dacă un dispozitiv fie nu este detectat în cursul instalării sistemului de operare, fie este detectat dar este configurat incorect, puteți utiliza utilitarul **Hardware Troubleshooter** pentru a rezolva incompatibilitatea.

Pentru a porni utilitarul Hardware Troubleshooter:

1. Faceți clic pe **Start**  → **Help and Support** (Ajutor și Asistență).
2. Tastați `hardware troubleshooter` în câmpul de căutare și apăsați <Enter> pentru a porni căutare.
3. În cadrul rezultatelor căutării, selectați opțiunea care descrie cel mai bine problema și urmați pașii rămași.

Dell Diagnostics

Dacă întâmpinați o problemă legată de calculator, efectuați verificările din „Blocaje și probleme de software” de la pagina 47 și rulați programul Dell Diagnostics înainte de a contacta Dell pentru a obține asistență tehnică.

 **NOTĂ:** Programul utilitar Dell Diagnostics funcționează numai pe calculatoarele Dell.

 **NOTĂ:** Discul *Drivers and Utilities* (Driveri și utilități) este posibil să nu fie livrat odată cu calculatorul.

Verificați dacă dispozitivul pe care vreți să-l testați apare în programul de configurare a sistemului și este activ. Apăsați <F2> în timpul POST (Power On Self Test) (Autotest la pornire) pentru a accesa utilitarul System Setup (BIOS).

Porniți Dell Diagnostics de pe hard disc sau de pe discul *Drivers and Utilities* (Driveri și utilitare).

Pornirea Dell Diagnostics de pe hard disk

Dell Diagnostics este stocat pe o partiție utilitară de diagnosticare, ascunsă, de pe hard disc.

 **NOTĂ:** În cazul în care calculatorul nu poate afișa o imagine pe ecran (consultați „Cum se poate contacta Dell” la pagina 76).

1. Asigurați-vă că sistemul dumneavoastră este conectat la o priză electrică despre care știți că funcționează corespunzător.
2. Porniți (sau reporniți) calculatorul.
3. Când apare logo-ul DELL™ apăsați imediat <F12>. Selectați **Diagnostics** (Diagnosticare) din meniul de boot și apăsați <Enter>. Astfel se poate apela Pre-Boot System Assessment (PSA) (Evaluare înainte de bootare) de pe computerul dvs.

 **NOTĂ:** Dacă așteptați prea mult și apare logo-ul sistemului de operare, atunci continuați să așteptați până ce este afișat desktop-ul Microsoft® Windows®, apoi închideți calculatorul pentru a încerca din nou.

 **NOTĂ:** Dacă vedeți un mesaj care indică faptul că nu s-a găsit nicio partiție de utilitate pentru diagnosticare, porniți Dell Diagnostics de pe discul *Drivers and Utilities* (Driveri și utilități).

Dacă este apelat PSA:

- a. PSA va iniția rularea testelor.
- b. Dacă PSA se încheie cu succes, este afișat următorul mesaj: `"No problems have been found with this system so far. Do you want to run the remaining memory tests? This will take about 30 minutes or more. Do you want to continue? (Recommended)."` („Nicio problemă nu a fost găsită în acest sistem până acum. Doriți să rulați testele de memorie rămase? Acestea vor dura aproximativ 30 de minute sau mai mult. Continuați? (Recomandat)")

Utilizarea instrumentelor de asistență

- c. Dacă apar probleme cu memoria, apăsați <y>, în caz contrar, apăsați <n>. Se afișează mesajul următor: "Booting Dell Diagnostic Utility Partition. Press any key to continue." („Se bootează de pe partiția Dell Diagnostic Utility. Apăsați orice tastă pentru a continua.”)
- d. Apăsați orice tastă pentru a merge la fereastra **Choose An Option** (Alegeți o opțiune).

Dacă PSA nu este invocată:

Apăsați orice tastă pentru a porni Dell Diagnostics de pe partiția utilitară de diagnostic a unității hard disk și accesați fereastra **Choose An Option** (Selectare opțiune).



4. Selectați testul pe care doriți să-l rulați.

5. Dacă apare o problemă în timpul testului, pe ecran va apărea un mesaj cu codul de eroare și o descriere a problemei. Notați-vă codul de eroare și descrierea problemei și contactați Dell (vezi „Cum se poate contacta Dell” la pagina 76).

 **NOTĂ:** Eticheta de service a computerului dvs. este afișată în partea de sus a fiecărui ecran de test. Eticheta de service vă ajută să identificați computerul când contactați Dell.

6. Atunci când testele sunt terminate, închideți ecranul de test pentru a reveni la fereastra **Choose An Option** (Alegeți o opțiune).
7. Pentru a ieși din Dell Diagnostics și a reporni computerul, faceți clic pe **Exit** (Ieșire).

Pornirea Dell Diagnostics de pe discul Drivers and Utilities (Driveri și utilitare)

-  **NOTĂ:** Discul *Drivers and Utilities* (Driveri și utilități) este posibil să nu fie livrat odată cu calculatorul.
 -  **NOTĂ:** Computerul nu are o unitate optică internă, utilizați o unitate optică externă sau orice dispozitiv de stocare pentru procedura care implică discuri.
1. Introduceți discul *Drivers and Utilities* (Driveri și utilitare).
 2. Opriti și reporniți calculatorul.
Când apare logo-ul DELL™ apăsați imediat <F12>.
 -  **NOTĂ:** Dacă așteptați prea mult și apare logo-ul sistemului de operare, atunci continuați să așteptați până ce este afișat desktop-ul Microsoft® Windows®, apoi închideți calculatorul pentru a încerca din nou.

-  **NOTĂ:** Pașii care urmează modifică secvența de pornire doar pentru următoarea pornire a calculatorului. La pornirea ce urmează acestuia, calculatorul va încărca sistemul de operare de pe dispozitivele specificate în programul de configurare a sistemului.
3. Când apare lista cu dispozitivul de pe care să se facă bootarea, evidențiați **CD/DVD/CD-RW** și apăsați <Enter>.
 4. Selectați opțiunea **Boot from CD-ROM** (Bootare de pe CD-ROM) din meniul care apare și apăsați <Enter>.
 5. Tastați 1 pentru a porni meniul CD-ului și apăsați <Enter> pentru a continua.
 6. Din lista numerotată, selectați **Run the 32 Bit Dell Diagnostics** (Rulare Dell Diagnostics pe 32 biți). Dacă în listă apar mai multe versiuni, selectați versiunea potrivită pentru calculatorul dvs.
 7. Selectați testul pe care doriți să-l rulați.

Utilizarea instrumentelor de asistență

8. Dacă apare o problemă în timpul testului, pe ecran va apărea un mesaj cu codul de eroare și o descriere a problemei. Notați codul de eroare și descrierea problemei și contactați Dell (consultați „Cum se contactează Dell” la pagina 76).

 **NOTĂ:** Eticheta de service a computerului dvs. este afișată în partea de sus a fiecărui ecran de test. Eticheta de service vă ajută să identificați computerul când contactați Dell.

9. Atunci când testele sunt terminate, închideți ecranul de test pentru a reveni la fereastra **Choose An Option** (Alegeți o opțiune).

10. Pentru a ieși din Dell Diagnostics și a reporni computerul, faceți clic pe **Exit** (Ieșire).

11. Scoateți discul *Drivers and Utilities* (Drivere și utilitare).

Restabilirea sistemului de operare

Puteți să restaurați sistemul de operare de pe computer utilizând oricare dintre următoarele opțiuni:

 **AVERTISMENT:** Utilizarea Dell Factory Image Restore sau a discului cu *sistemul de operare* șterge permanent toate fișierele de date de pe computer. Dacă este posibil, realizați o copie de siguranță a fișierelor de date înainte de folosirea acestor opțiuni.

Opțiune	Utilizați
System Restore (Restaurare sistem)	ca primă soluție
Dell DataSafe Local Backup (Copiere de siguranță locală cu Dell DataSafe)	când System Restore nu rezolvă problema
Suport media de recuperare a sistemului	când eroarea sistemului de operare împiedică utilizarea System Restore și DataSafe Local Backup când instalați imaginea din fabrică pe o unitate hard disk nou instalată
Dell Factory Image Restore	pentru a restaura computerul la starea de funcționare din momentul primirii computerului
discul cu <i>sistemul de operare</i>	pentru a reinstala doar sistemul de operare pe computerul dvs.

 **NOTĂ:** Discul cu *sistemul de operare* s-ar putea să nu fie livrat împreună cu computerul.



System Restore (Restaurare sistem)

Sistemul de operare Windows oferă opțiunea System Restore (Restaurare sistem) care vă permite să readuceți computerul la o stare de operare anterioară (fără a afecta fișierele de date), dacă modificările de hardware, software sau ale altor setări de sistem au adus computerul într-o stare de funcționare nedorită. Toate modificările pe care System Restore le aduce calculatorului sunt complet reversibile.

 **AVERTISMENT: Realizați în mod regulat copii de siguranță pentru fișierele de date. System Restore nu monitorizează și nu recuperează fișierele de date.**

 **NOTĂ:** Procedurile descrise în acest document au fost scrise pentru aspectul implicit al Windows, deci, este posibil ca ele să nu se aplice dacă ați setat computerul dvs. Dell™ să afișeze aspectul Windows Clasic.

Pornirea System Restore (Restaurare sistem)

1. Faceți clic pe **Start** (Pornire) .
2. În caseta **Start Search** (Pornire Căutare), scrieți `System Restore` și apăsați <Enter>.
 **NOTĂ:** Poate apărea fereastra **User Account Control** (Control cont utilizator). Dacă sunteți administratorul computerului, faceți clic pe **Continue** (Continuare); în caz contrar, contactați administratorul pentru a continua acțiunea dorită.
3. Faceți clic pe **Next** (Pasul următor) și urmați instrucțiunile de pe ecran.

În cazul în care System Restore (Restaurare sistem) nu a rezolvat problema, puteți anula restaurarea anterioară.

Anularea restaurării anterioare

 **NOTĂ:** Înainte de a anula ultima restaurare a sistemului, salvați și închideți orice fișiere deschise și părăsiți orice program deschis. Nu modificați, nu deschideți și nu ștergeți niciun fișier sau program înainte de încheierea restaurării sistemului.

1. Faceți clic pe **Start** (Pornire) .
2. În caseta de căutare, tastați `System Restore` și apăsați <Enter>.
3. Faceți clic pe **Undo my last restoration** (Anularea ultimei restaurări) și apoi clic pe **Next** (Următorul).

Dell DataSafe Local Backup

 **ATENȚIE:** Utilizarea Dell DataSafe Local Backup elimină toate programele sau driverele instalate după ce ați primit computerul. Pregătiți suportul media de siguranță cu aplicații pe care trebuie să le instalați pe computer înainte să utilizați Dell DataSafe Local Backup. Utilizați Dell DataSafe Local Backup numai dacă System Restore nu rezolvă problema sistemului dvs. de operare.

 **ATENȚIE:** Deși Dell Datasafe Local Backup este conceput să păstreze fișierele de date pe computer, se recomandă să faceți o copie de siguranță a fișierelor de date înainte să utilizați Dell DataSafe Local Backup.

 **NOTĂ:** Dell DataSafe Online Backup (Copiere de siguranță online DataSafe) poate să nu fie disponibilă în toate regiunile.

 **NOTĂ:** Dacă Dell DataSafe Local Backup nu este disponibilă pe computer, utilizați Dell Factory Image Restore (consultați „Dell Factory Image Restore” de la pagina 65) pentru a restaura sistemul de operare.

Puteți utiliza Dell DataSafe Local Backup pentru a readuce unitatea hard disk la starea de funcționare în care se afla în momentul când ați achiziționat computerul, păstrând fișierele de date.

Dell DataSafe Local Backup vă permite să:

- Realizați copii de siguranță și restaurați computerul la o stare de funcționare anterioară
- Creați suport media de recuperare a sistemului

Dell DataSafe Local Backup Basic

Pentru a restaura imaginea din fabrică păstrând fișierele de date:

1. Opriți calculatorul.
2. Deconectați toate dispozitivele (unitate USB, imprimantă etc.) conectate la computer și scoateți toate componentele hardware interne adăugate recent.

 **NOTĂ:** Nu deconectați monitorul, tastatura, mouse-ul sau cablul de alimentare.

3. Porniți computerul.
4. Când apare logo-ul DELL™, apăsați de mai multe ori <F8> pentru a accesa fereastra **Advanced Boot Options** (Opțiuni avansate de bootare).

 **NOTĂ:** Dacă așteptați prea mult și apare logo-ul sistemului de operare, atunci continuați să așteptați până ce este afișat desktop-ul Microsoft Windows, apoi închideți calculatorul pentru a încerca din nou.

5. Selectați **Repair Your Computer** (Reparați calculatorul).
6. Selectați opțiunile **Dell Factory Image Recovery și DataSafe** și urmați instrucțiunile de pe ecran.

 **NOTĂ:** Durata procesului de restaurare depinde de cantitatea de date care trebuie restaurată.

 **NOTĂ:** Pentru informații suplimentare, consultați articolul 353560 din baza de cunoștințe, pe site-ul **support.dell.com**.

Upgrade la Dell DataSafe Local Backup Professional

 **NOTĂ:** Dell DataSafe Local Backup Professional poate fi instalată pe computerul dvs., dacă ați comandat-o în timpul cumpărării.

Dell DataSafe Local Backup Professional oferă caracteristici suplimentare care vă permit să:

- Realizați copii de siguranță și să restaurați computerul în funcție de tipurile de fișiere

- Realizați copii de siguranță a fișierelor pe un dispozitiv de stocare locală
- Programați copieri de siguranță automate

Pentru upgrade la Dell DataSafe Local Backup Professional:

1. Faceți dublu clic pe pictograma Dell DataSafe Local Backup  de pe bara de sarcini.
2. Faceți clic pe **UPGRADE NOW!** (UPGRADE ACUM!).
3. Urmăriți instrucțiunile de pe ecran pentru a finaliza actualizarea.

Suport media de recuperare a sistemului

 **ATENȚIE:** Deși suportul media de recuperare a sistemului este conceput să păstreze fișierele de date pe computer, se recomandă să faceți o copie de siguranță a fișierelor de date înainte să utilizați suportul media de recuperare a sistemului.

Puteți să utilizați suportul media de recuperare a sistemului, creat utilizând Dell DataSafe Local Backup, pentru a readuce unitatea hard disk la starea de funcționare de la cumpărarea computerului păstrând fișierele de date pe computer.

Utilizați suportul media de recuperare a sistemului în caz de:

- Eroarea sistemului de operare care împiedică utilizarea opțiunilor de recuperare care sunt instalate pe computer.
- Defecțiunea unității hard disk care previne recuperarea datelor.

Pentru a restaura imaginea din fabrică a computerului utilizând suportul de media de recuperare a sistemului:

1. Introduceți discul de recuperare a sistemului sau cheia USB și reporniți computerul.
2. Când apare logo-ul DELL™ apăsați imediat <F12>.

 **NOTĂ:** Dacă așteptați prea mult și apare logo-ul sistemului de operare, atunci continuați să așteptați până ce este afișat desktop-ul Microsoft® Windows®, apoi închideți calculatorul pentru a încerca din nou.

3. Selectați dispozitivul de pornire adecvat din listă și apăsați <Enter>.

Urmați instrucțiunile de pe ecran pentru a finaliza procesul de recuperare.

Dell Factory Image Restore (Restaurarea imaginii din fabrică Dell)

 **AVERTISMENT:** Utilizarea Dell Factory Image Restore (Restaurare imagine din fabrică Dell) șterge permanent toate datele de pe hard disk și elimină toate programele sau driverele care au fost instalate după ce ați primit calculatorul. Dacă este posibil, realizați o copie de siguranță a datelor înainte de folosirea acestei opțiuni. Utilizați Dell Factory Image Restore numai dacă System Restore nu rezolvă problema sistemului dvs. de operare.



 **NOTĂ:** Este posibil ca Dell Factory Image Restore să nu fie disponibilă în anumite țări sau pe anumite calculatoare.

 **NOTĂ:** Dacă Dell Factory Image Restore nu este disponibilă pe computer, utilizați Dell DataSafe Local Backup (consultați „Dell DataSafe Local Backup” de la pagina 61) pentru a restaura sistemul de operare.

Utilizați Dell Factory Image Restore numai ca ultimă metodă pentru restaurarea sistemului de operare. Această opțiune reduce hard diskul la starea operațională avută la achiziționarea computerului. Toate programele și fișierele adăugate de la primirea calculatorului - inclusiv fișierele de date - sunt șterse permanent de pe hard disc. Fișierele cu date includ documente, foi de calcul, mesaje de e-mail, fotografiile digitale, fișiere de muzică și altele. Dacă este posibil, realizați o copie de siguranță a datelor înainte de folosirea Dell Factory Image Restore.

Pornirea restaurării cu aplicația Dell Factory Image Restore

1. Porniți calculatorul.
2. Când apare logo-ul DELL™, apăsați de mai multe ori <F8> pentru a accesa fereastra **Advanced Boot Options** (Opțiuni pornire avansate).
 **NOTĂ:** Dacă așteptați prea mult și apare logo-ul sistemului de operare, atunci continuați să așteptați până ce este afișat desktop-ul Microsoft® Windows®, apoi închideți calculatorul pentru a încerca din nou.
3. Selectați **Repair Your Computer** (Reparați calculatorul).
Va apărea fereastra **System Recovery Options** (Opțiuni recuperare sistem).
4. Selectați un model de tastatură și faceți clic pe **Next** (Pasul următor).

5. Pentru a accesa opțiunile de refacere, conectați-vă ca utilizator local. Pentru a accesa linia de comandă, scrieți administrator în câmpul **User name** (Nume utilizator), apoi faceți clic pe **OK**.
6. Faceți clic pe **Dell Factory Image Restore**.
Va apărea ecranul de întâmpinare **Dell Factory Image Restore**.
 **NOTĂ:** În funcție de configurația dvs., poate fi necesar să selectați **Dell Factory Tools** (Instrumente Dell Factory) apoi **Dell Factory Image Restore**.
7. Faceți clic pe **Next** (Pasul următor).
Va apărea ecranul **Confirm Data Deletion** (Confirmați ștergerea datelor).
 **NOTĂ:** Dacă nu vreți să continuați cu Restaurarea imaginii din fabricație, faceți clic pe **Cancel** (Anulare).

8. Selectați caseta de validare pentru a confirma că doriți să continuați cu reformatarea hard diskului și restaurarea software-ului sistemului la starea din fabricație, apoi faceți clic pe **Next**.

Procesul de restaurare începe și poate dura cinci sau mai multe minute. Apare un mesaj când sistemul de operare și aplicațiile instalate din fabrică au fost restaurate la starea din fabricație.

9. Faceți clic pe **Finish** (Terminare) pentru a reporni computerul.

Obținere ajutor

Dacă apare o problemă cu calculatorul, puteți urma pașii de mai jos pentru a diagnostica și elimina problema:

1. Pentru informații și proceduri referitor la problema pe care o are calculatorul dvs., consultați „Rezolvarea problemelor” la pagina 44.
2. Pentru informații suplimentare privind depanarea, consultați *Ghidul tehnologic Dell* disponibil pe hard diskul dv. sau pe site-ul **support.dell.com/manuals**.
3. Pentru procedurile de rulare a „Dell Diagnostics” (Diagnosticarea Dell), consultați „Dell Diagnostics”, la pagina 54.
4. Completați „Lista de verificări pentru diagnosticare” la pagina 75.
5. Utilizați suita extinsă de servicii online oferite de Dell, disponibilă pe site-ul Dell Support (**support.dell.com**), pentru a vă ajuta în privința instalării și a procedurilor de depanare. Pentru o listă mai largă a suportului online oferit de Dell, consultați „Servicii online” la pagina 70.
6. Dacă urmând pașii anteriori nu ați rezolvat problema, consultați „Înainte de a apela”, la pagina 74.

 **NOTĂ:** Apelați Dell Support de la un telefon aflat în vecinătatea calculatorului pentru ca echipa de suport tehnic să vă poată indica rapid procedurile de urmat.

 **NOTĂ:** Este posibil ca sistemul Cod Express Service Dell să nu fie disponibil în toate țările.

Când vi se solicită de către sistemul telefonic automat al Dell, introduceți Codul Express Service pentru a ruta apelul direct la personalul de suport adecvat. Dacă nu aveți un Cod Express Service, deschideți directorul **Dell Accessories** (Accesorii Dell), faceți dublu clic pe iconul **Express Service Code** (Codul Express Service) și urmați instrucțiunile afișate.

 **NOTĂ:** Unele dintre următoarele servicii nu sunt întotdeauna disponibile în toate locațiile din afara S.U.A. continentale. Contactați reprezentantul dumneavoastră local Dell pentru informații asupra disponibilității.

Serviciul Suport și serviciu tehnic pentru clienți

Serviciul de suport Dell vă stă la dispoziție pentru a vă răspunde la întrebările despre hardware-ul Dell. Personalul nostru de suport tehnic utilizează diagnosticarea cu ajutorul calculatorului, pentru a asigura răspunsuri rapide și exacte.

Pentru a contacta serviciul de suport Dell, consultați „Înainte de a apela” la pagina 74, apoi vedeți care sunt informațiile de contact pentru regiunea dvs. sau accesați **support.dell.com**.

DellConnect

DellConnect™ este un instrument de acces online simplu care permite unui asociat de service și asistență al companiei Dell să acceseze calculatorul dvs. prin intermediul unei conexiuni la Internet, să diagnosticheze problema și să o remedieze. Pentru mai multe informații, vizitați **www.dell.com/dellconnect**.

Servicii online

Puteți afla informații despre produsele și serviciile Dell accesând următoarele site-uri:

- **www.dell.com**
- **www.dell.com/ap** (numai pentru țări din Asia și din zona Pacificului)
- **www.dell.com/jp** (numai pentru Japonia)
- **www.euro.dell.com** (numai pentru Europa)
- **www.dell.com/la** (pentru țări din America Latină și din Caraibe)
- **www.dell.ca** (numai pentru Canada)

Puteți accesa Dell Support prin intermediul următoarelor site-uri web și adrese de e-mail:

Site-uri Dell Support

- **support.dell.com**
- **support.jp.dell.com** (numai pentru Japonia)
- **support.euro.dell.com** (numai pentru Europa)
- **supportapj.dell.com** (numai pentru Asia Pacific)

E-mail Dell Support adrese

- **mobile_support@us.dell.com**
- **support@us.dell.com**
- **la-techsupport@dell.com** (numai pentru țări din America Latină și din Caraibe)
- **apsupport@dell.com** (numai pentru țări din Asia și din zona Pacificului)

Adrese de e-mail ale departamentelor de marketing și vânzări Dell

- **apmarketing@dell.com** (numai pentru țări din Asia și din zona Pacificului)
- **sales_canada@dell.com** (numai pentru Canada)

Protocolul pentru transfer anonim de fișiere (FTP)

- **ftp.dell.com**

Conectați-vă ca utilizator: `anonim`, iar la parolă introduceți adresa dumneavoastră de e-mail.

Serviciul automat pentru situația comenzilor

Pentru a verifica situația comenzilor de produse Dell solicitate de dumneavoastră, puteți accesa **support.dell.com**, sau puteți apela serviciul automat pentru situația comenzilor. Informațiile necesare pentru identificarea și raportarea situației comenzii dumneavoastră vor fi solicitate prin intermediul unui mesaj înregistrat.

Dacă apar probleme privind o comandă de produse, cum ar fi componente lipsă sau necorespunzătoare sau facturare incorectă, luați legătura cu departamentul de relații cu clienții Dell. La efectuarea apelului, este recomandat să aveți la îndemână factura sau avizul de expediție.

Pentru numărul de telefon care trebuie apelat în regiunea dvs., consultați „Cum se poate contacta Dell” la pagina 76.

Informații despre produse

Dacă aveți nevoie de informații despre produsele adiționale oferite de Dell sau dacă doriți să faceți o comandă, accesați site-ul **www.dell.com**. Pentru numărul de telefon care trebuie apelat în regiunea dvs. sau pentru a discuta cu un specialist în vânzări, consultați „Cum se poate contacta Dell” la pagina 76.

Returnarea articolelor pentru reparații în termenul de garanție sau pentru înlocuire

Pregătiți toate produsele de returnat, fie pentru reparații, fie pentru înlocuire, după cum urmează:

 **NOTĂ:** Înainte de a returna produsul la Dell, faceți o copie de siguranță a tuturor datelor de pe hard disk și de pe orice alt mediu de stocare din produs. Eliminați toate datele confidențiale, de proprietate și personale, precum și mediile amovibile, cum sunt CD-uri și carduri media. Dell nu răspunde de informațiile dvs. confidențiale, de proprietate sau personale; de datele pierdute sau corupte sau de mediile amovibile deteriorate sau pierdute, returnate împreună cu produsul.

1. Apelați Dell pentru a obține un număr de autorizație de returnare materiale și scrieți-l clar și la vedere pe partea exterioară a cutiei. Pentru numărul de telefon care trebuie apelat în regiunea dvs., consultați „Cum se poate contacta Dell” la pagina 76.
2. Includeți o copie a facturii și o scrisoare în care descrieți motivul returnării.
3. Trimiteți o copie a listei de verificări pentru diagnosticare (vezi „Lista de verificări pentru diagnosticare” la pagina 75), indicând testele pe care le-ați efectuat și toate eventualele mesaje de eroare raportate de diagnosticarea Dell (consultați „Dell Diagnostics” la pagina 54).
4. Anexați toate accesoriile care aparțin articolului (articolelor) care se returnează (cabluri de alimentare, software, ghiduri etc.), dacă returul se face pentru înlocuire.

5. Echipamentul trebuie returnat în ambalajul original sau într-unul echivalent.

 **NOTĂ:** Plata cheltuielilor de expediție cade în sarcina dumneavoastră. De asemenea, trebuie să asigurați produsele returnate și să vă asumați riscul pierderii acestora în timpul expedierii către Dell. Coletele expediate cu plata ramburs nu sunt acceptate.

 **NOTĂ:** Coletele care nu respectă cerințele menționate anterior vor fi refuzate la recepția Dell și vă vor fi restituite.

Înainte de a apela

-  **NOTĂ:** Să aveți pregătit codul de service expres când apelați. Acest cod va facilita direcționarea apelului dumneavoastră de către sistemul telefonic automat pentru suport tehnic Dell. Vi se poate solicita eticheta de service.

Localizarea etichetei de service

Eticheta de service a computerului se află pe o etichetă de pe baza computerului.

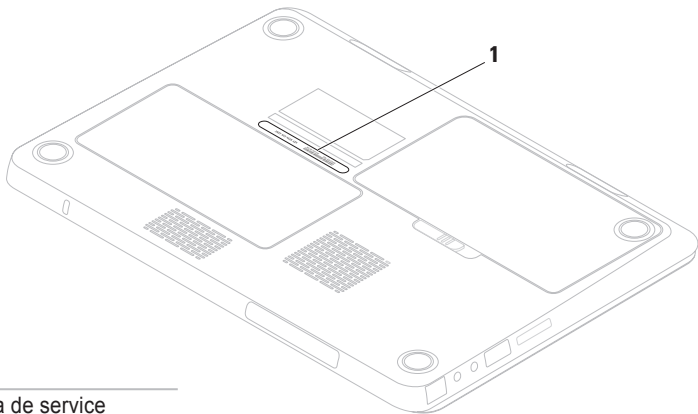

1 Eticheta de service

Nu uitați să completați următoarea listă de verificare pentru diagnostic. Dacă este posibil, porniți calculatorul înainte de a apela serviciul de asistență tehnică Dell și utilizați un telefon din apropierea calculatorului. Vi se poate solicita să tastați unele comenzi, să furnizați informații detaliate în timpul operațiunilor sau să încercați alți pași de depanare care pot fi executați numai de la calculatorul dvs. Asigurați-vă că aveți la îndemână documentația calculatorului.

Lista de verificare pentru diagnosticare

- Nume:
- Data:
- Adresă:
- Telefon:
- Eticheta de service (codul de bare din partea din spate sau de sus a calculatorului):
- Codul Express Service:
- Numărul de autorizare returnare material (dacă este furnizat de tehnicianul de asistență Dell):
- Sistemul de operare și versiunea acestuia:
- Dispozitive:
- Plăci de extensie:
- Sunteți conectat la o rețea? Da/Nu
- Rețea, versiune și adaptor de rețea:
- Programe și versiunile acestora:

Obținere ajutor

Consultați documentația sistemului dvs. de operare pentru a determina conținutul fișierelor de pornire a calculatorului. În cazul în care calculatorul este conectat la o imprimantă, imprimați toate fișierele. În caz contrar, notați conținutul tuturor fișierelor înainte de contacta serviciul tehnic Dell.

- Mesaje de eroare, alerte sonore sau coduri de diagnostic:
- Descrierea problemei și procedurile de depanare efectuate:

Cum se poate contacta Dell

Pentru clienții din Statele Unite, apălați 800-WWW-DELL (800-999-3355).

 **NOTĂ:** Dacă nu aveți o conexiune activă la Internet, puteți găsi informațiile de contact pe factura de achiziție, confirmarea de primire, chitanță sau catalogul de produse Dell.

Dell vă oferă mai multe opțiuni de suport online și telefonic, precum și de service. Disponibilitatea diferă în funcție de țară și de produs, iar unele servicii este posibil să nu fie disponibile în zona dumneavoastră.

Pentru a contacta Dell pentru vânzări, suport tehnic sau aspecte de servicii clienți:

1. Accesați site-ul **www.dell.com/contactdell**.
2. Selectați țara sau regiunea unde vă aflați.
3. Selectați linkul de service sau suport corespunzător, în funcție de necesitățile dvs.
4. Alegeți metoda preferată pentru a contacta Dell.

Găsirea mai multor informații și resurse

Dacă aveți nevoie să:

reinstalarea sistemului de operare

rulați un program de diagnosticare pentru computer,

reinstalați software-ul de sistem al laptopului

aflați mai multe informații despre sistemul de operare Microsoft® Windows® și caracteristici

să faceți upgrade la computer cu componente noi sau suplimentare, cum ar fi un hard disk nou
să reinstalați sau să înlocuiți o componentă uzată sau defectă

Vezi:

„Suport media de recuperare a sistemului” de la pagina 64

„Dell Diagnostics” de la pagina 54

„Descărcările mele Dell” de la pagina 51

support.dell.com

Manual de service pe site-ul
support.dell.com/manuals



NOTĂ: În unele țări, deschiderea calculatorului și înlocuirea componentelor duc la anularea garanției. Verificați condițiile de garanție și de returnare a produsului înainte de a umbla în interiorul calculatorului.

Dacă aveți nevoie să:

găsiți informații privind cele mai bune practici privind siguranța calculatorului dvs.

recitiți informațiile privind garanția, Terms and Conditions (Termeni și condiții) (numai SUA), instrucțiuni de siguranță, informații privind reglementările legale, informații privind ergonomia și acordul de licențiere a utilizatorului final

găsiți Eticheta de service/Codul Express Service — Trebuie să utilizați eticheta de service pentru a identifica computerul dvs. pe site-ul **support.dell.com** sau pentru a contacta asistență tehnică

Vezi:

documentele privind siguranța și reglementările legale livrate împreună cu computerul și consultați, de asemenea, Regulatory Compliance Homepage (pagina privind conformitatea cu reglementările legale în vigoare) la adresa de Internet

www.dell.com/regulatory_compliance

pe baza computerului

Dell Support Center (Centrul de asistență Dell). Pentru a lansa **Dell Support Center** (Centrul de asistență Dell), faceți clic  pe pictograma din bara de sarcini.

Dacă aveți nevoie să:



găsiți drivere și software de descărcat
accesați asistența tehnică și ajutorul pentru produs
verificați situația comenzii dv. de noi achiziții
găsiți soluții și răspunsuri la întrebările uzuale
localizați informații privind actualizările de ultimă oră despre modificările tehnice aduse computerului dv. sau material de referință tehnică avansat, pentru tehnicieni și utilizatori avansați

Vezi:

support.dell.com

Specificații

În această secțiune sunt furnizate informațiile de care este posibil să aveți nevoie la instalare, la actualizarea driverelor și la îmbunătățirea calculatorului dvs.

 **NOTĂ:** Ofertele pot varia în funcție de regiune. Pentru mai multe informații privind configurația calculatorului dvs., faceți clic pe **Start**  → **Help and Support** (Ajutor și Suport) și selectați opțiunea de a vedea informații despre calculatorul dvs.

Model calculator

DELL™ Inspiron™ M301Z

Procesor

Inspiron M301Z	AMD™ Athlon™
	AMD Athlon Dual-Core
	AMD Turion™ Dual-Core

Chipset sistem

Inspiron M301Z	AMD RS880M
----------------	------------

Memorie

Conector modul memorie	doi conectori SODIMM accesibili de utilizator
Capacități modul memorie	1 GB, 2 GB și 4 GB
Memorie minimă	2 GB
Memorie maximă	8 GB

Memorie

Configurații de memorie posibile	2 GB, 3 GB, 4 GB, 5 GB, 6 GB și 8 GB
Tip de memorie	1333 MHz SODIMM DDR3 (rulează la 800 MHz)

 **NOTĂ:** Pentru instrucțiuni referitoare la actualizarea memoriei, consultați *Manualul de întreținere* la support.dell.com/manuals.

Comunicații

Modem (opțional)	Modem USB extern, V.92 56K
Adaptor de rețea	10/100 Ethernet LAN pe placa de bază
Wireless (fără fir)	WLAN, WWAN, WiMax/ Wi-Fi abgn/agn și tehnologie wireless Bluetooth®

Cititor de carduri media

Card suportat	Secure Digital (SD) Card Secure Digital Input/ Output (SDIO) Secure Digital High Capacity (SDHC) Memory Stick Memory Stick PRO MultiMedia Card (MMC) xD-Picture Card
---------------	--

Audio

Controler audio	IDT 92HD79B
Boxă	2 difuzoare de 0,5 watt
Controlul volumului	meniuri program software și comenzi media

Specificații

Video

Inspiron M301Z

UMA

Controler video	ATI Mobility Radeon™ HD 4225
Memorie video	până la 3067 MB + 128 MB (memorie port lateral) de memorie partajată

Ecran

Tip 13,3" HD WLED, TrueLife

Zonă de afișare:

Înălțime	293,41 mm (11,55 inchi)
Lățime	164,96 mm (6,49 inchi)
Diagonală	337,8 mm (13,30 inchi)

Camera

Pixel	1,3 megapixeli
Rezoluție video	160 x 120 ~1280 x 1024 (640 x 480 la 30 cadre pe secundă)

Tastatură

Număr taste	86 (SUA, chineză simplificată, chineză tradițională și thai)
-------------	--

Conectori

Audio	un conector de intrare microfon, un conector stereo căști/boxă și un microfon digital
Mini-Card	un slot Mini-Card de dimensiune completă și un slot Mini-Card la jumătate de dimensiune

Conectori

Conector HDMI	un conector cu 19 pini
Adaptor de rețea	un conector RJ45
USB	doi conectori compatibili USB 2.0 cu patru pini
eSATA	un conector combinat cu șapte pini/patru pini eSATA/USB
Mini-DisplayPort	un conector cu 20 pini
Cititor de carduri media	un slot 7 în 1
Conector intrare antenă (opțional)	un conector MCX

Baterie

Tipuri și dimensiuni:	
litium ion „inteligentă” cu 6 elemente	
Înălțime	14,30 mm (0,56 inchi)
Lățime	160,30 mm (6,31 inchi)
Adâncime	90,20 mm (3,55 inchi)
Greutate	0,30 kg (0,66 lb)
Tensiune	11,1 V c.c. (6 elemente)
Timpe de încărcare (aproximativ)	4 ore (când computerul este oprit)
Timpe de funcționare	Timpele de funcționare al bateriei variază în funcție de condițiile de utilizare.
Baterie plată (tip monedă)	CR-2032

Adaptor de c.a.

 **NOTĂ:** Utilizați doar adaptoarele de c.a. specificate ca fiind destinate utilizării cu calculatorul dvs. Consultați informațiile de siguranță livrate împreună cu calculatorul dumneavoastră.

Tensiune de alimentare	100–240 V c.a.
Intensitate curent alimentare (maximum)	1,7 A
Frecvență de alimentare	50–60 Hz
Putere ieșire	65 W
Curent ieșire:	3,34 A (continuu)
Tensiune nominală ieșire	19,5 +/- 1 V c.c.
Temperatură de funcționare	0° până la 40 °C (32° până la 104 °F)
Temperatură de depozitare	–40° până la 70 °C (–40° până la 158 °F)

Touchpad

Rezoluție poziție X/Y (mod tabletă grafică)	240 cpi
Lățime	zonă cu senzor activ 89,2 mm (3,51 inchi)
Înălțime	dreptunghi 44,4 mm (1,74 inchi)

Dimensiuni fizice

Înălțime	24,0 mm (0,94 inchi)
Lățime	328,0 mm (12,91 inchi)
Adâncime	235,5 mm (9,27 inchi)
Greutate (cu baterie cu 6 elemente)	configurabil la mai puțin de 1,78 kg (3,92 lbs)

Mediu calculator

Interval de temperatură:

Funcționare	0 °C până la 35 °C (32 °C până la 95 °F)
Depozitare	-40 °C până la 65 °C (-40 °C până la 149 °F)

Umiditate relativă (maximum):

Funcționare	10% – 90% (fără condensare)
Depozitare	5% – 95% (fără condensare)

Nivel maxim de vibrații (utilizând un spectru de vibrații aleatorii care simulează mediul de operare):

Funcționare	0,66 GRMS
Nefuncționare	1,30 GRMS

Mediu calculator

Șoc maxim (în funcționare - măsurat cu Dell Diagnostics rulând pe hard disk și un impuls semi-sinusoidal de 2 ms; pentru în starea oprit - măsurat cu hard diskul având capetele în poziția de parcare și un impuls semi-sinusoidal de 2 ms):

Funcționare	110 G
Nefuncționare	160 G

Altitudine (maximă):

Funcționare	-15,2 până la 3048 m (-50 până la 10.000 ft)
Depozitare	-15,2 până la 10.668 m (-50 până la 35.000 ft)

Nivel agent contaminare aerian G2 sau mai mic, după definiția ISA-S71.04-1985

Anexă

Anunț produs Macrovision

Acest produs are incorporată tehnologie de protejare a drepturilor de autor, aceasta fiind protejată de revendicări privind metodele, ridicate de unele brevete din SUA, precum și de alte drepturi de proprietate intelectuală deținute de Macrovision Corporation și de alți deținători de drepturi. Această tehnologie de protejare a drepturilor de autor poate fi utilizată numai cu autorizarea Macrovision Corporation, fiind destinată numai utilizării acasă, precum și altor utilizări de vizualizare limitată, în afara cazurilor când este autorizată în alt fel de Macrovision Corporation. Dezasamblarea și modificarea echipamentului sunt interzise.

Informații pentru NOM sau Official Mexican Standard (Standardul oficial mexican) (Numai pentru Mexic)

În conformitate cu prevederile Standardului oficial mexican (NOM), în dispozitivul (dispozitivele) descris(e) în acest document sunt furnizate următoarele informații:

Importator:

Dell México S.A. de C.V.

Paseo de la Reforma 2620 – Flat 11°

Col. Lomas Altas

11950 México, D.F.

Număr oficial de model	Tensiune	Frecvență	Consum de electricitate	Tensiune de ieșire	Curent de ieșire
P11S	100-240 V c.a.	50-60 Hz	1,7 A	19,5 V c.c.	3,34 A

Pentru detalii, citiți informațiile de siguranță furnizate împreună cu computerul dv.

Pentru informații suplimentare privind cele mai bune practici de siguranță, consultați Regulatory Compliance Homepage (pagina de pornire privind respectarea reglementărilor) la www.dell.com/regulatory_compliance.

Index

A

adrese de e-mail

 pentru suport tehnic **70**

ajutor

 obținere asistență și suport **68**

alimentare/indicatoare luminoase baterie **27**

apelare Dell **76**

C

cabluri de alimentare multiplă, utilizare **6**

calculator, instalare **5**

capabilități calculator **40**

caracteristici software **40**

cartelă SIM **12**

conectare FTP, anonimă **70**

conector Mini-DisplayPort **26**

conexiune Internet **17**

conexiune la o rețea wireless **18**

conexiune rețea

 reparare **45**

copiere de siguranță și recuperare **41**

cum se poate contacta Dell online **76**

D

DellConnect **69**

Dell Diagnostics **54**

Dell Support Center **50**

drivere și software de descărcat **79**

E

expediere produse

 pentru returnare sau reparații **72**

G

găsirea de informații suplimentare **77**

gesturi pentru touchpad **32**

I

informații

 produse și achiziționare **71**

instalare, înainte de a începe **5**

ISP

 furnizor de servicii Internet **17**

L

lista de verificare a diagnosticării **75**

M

mesaje sistem **51**

O

opțiuni de reinstalare sistem **59**

P

probleme de alimentare, rezolvare **45**

probleme hardware

 diagnosticare **54**

probleme privind memoria

 rezolvare **47**

probleme, rezolvare **44**

probleme software **47**

R

recuperare date **41**

restaurarea imaginii din fabrică **65**

resurse, găsiți mai multe **77**

rețea cu cablu

 cablu de rețea, conectare **7**

returnări în termenul de garanție **72**

rezolvare probleme **44**

Index

S

site-uri pentru asistență
 internațional **70**

T

tehnice pentru clienți **69**

U

utilitarul Hardware Troubleshooter **54**

V

ventilație, adecvată **5**

ventilație, asigurare **5**

volum **35**

W

Windows

 Program Compatibility Wizard **48**

Tipărit în Irlanda.

www.dell.com | support.dell.com



04YX5RA00